

PREMION

Prémiová škridla farbená v hmote.

- Vďaka bohatému výberu engobovaných NUANCE a glazúrovaných FINESSE a NOBLESSE verzí škriadiel patria medzi farebne najbohatšie v celej ponuke značky CREATON.
- Škridly majú v celom priereze jednoliatu farbu, vďaka tomu sa nemusia maľovať na mieste rezov alebo prípadných poškodení.
- Vďaka použitiu technológie KERALIS má škridla ešte vyššiu odolnosť voči všetkým negatívnym vplyvom vonkajšieho prostredia.
- Dôsledné testy preukázali výnimočnú mrazuvzdornosť modelu PREMION. Všetky škridly prešli testom 1000 cyklov zmrazovania-rozmrazovania bez akéhokoľvek poškodenia.
- Ideálna konštrukcia zámkov a perfektný systém odvádzania vody umožňujú, aby sa škridla s použitím vhodnej podstrešnej fólie mohla používať na strechách so sklonom už od 7 stupňov.

TECHNICKÉ DÁTA

Velkosť (cca)	280 x 460 mm
Krycia šírka min. (cca)	222 mm
Krycia šírka v množstve (cca)	225 mm
Krycia šírka max. (cca)	228 mm
Vzdialenosť lát min. (cca)	357 mm
Vzdialenosť lát v počte (cca)	368 mm
Vzdialenosť lát max. (cca)	379 mm
Spotreba škriadiel min. (cca)	11.6 ks / m ²
Spotreba škriadiel množstvo (cca)	12.1 ks / m ²
Spotreba škriadiel max. (cca)	12.6 ks / m ²
Hmotnosť na kus (cca)	3.5 kg / kus
Hmotnosť na m ² (cca)	42.4 kg / m ²
Hmotnosť na paletu (cca)	865 kg
Minimálne balenie, počet kusov	5 kus
ks/paleta	240 kus



HODNOTY LAF- / FLA

HODNOTY LAF / FLA V MM PRE LATOVANIE 30X50												
Spotreba hrebenáčov (cca)	DN	10°	15°	20°	25°	30°	35°	40°	45°	50°	55°	60°
PHP 2.6 ks / m	LAF	70	70	65	60	60	55	50	40	30	20	
PHP 2.6 ks / m	FLA	125	125	125	120	110	105	100	95	90	90	
PP 2.5 ks / m	LAF	80	70	65	60	55	50	45	45	40	35	30
PP 2.5 ks / m	FLA	100	100	90	80	80	75	70	60	60	45	40

HODNOTY LAF / FLA V MM PRE LATOVANIE 40X60												
Spotreba hrebenáčov (cca)	DN	10°	15°	20°	25°	30°	35°	40°	45°	50°	55°	60°
PHP 2.6 ks / m	LAF	70	70	65	55	55	50	45	30	15	5	
PHP 2.6 ks / m	FLA	135	135	135	130	120	115	110	105	100	100	
PP 2.5 ks / m	LAF	80	70	65	55	50	45	40	35	25	20	15
PP 2.5 ks / m	FLA	110	110	100	90	90	85	80	70	70	55	50

HODNOTY LAF / FLA V MM PRE LATOVANIE 50X50												
Spotreba hrebenáčov (cca)	DN	10°	15°	20°	25°	30°	35°	40°	45°	50°	55°	
PHP 2.6 ks / m	LAF	65	65	60	50	50	40	35	20	5		
PHP 2.6 ks / m	FLA	145	145	145	140	130	130	125	120	120		
PP 2.5 ks / m	LAF	75	65	60	50	45	35	30	25	15	10	
PP 2.5 ks / m	FLA	120	120	110	100	100	100	95	85	90	75	



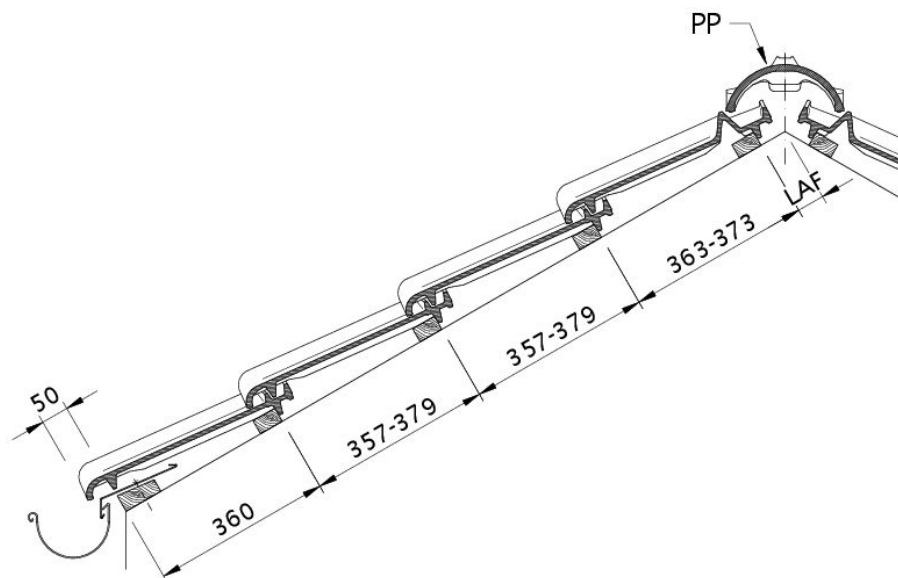

Technický výkres škridla PREMION DQF DQF

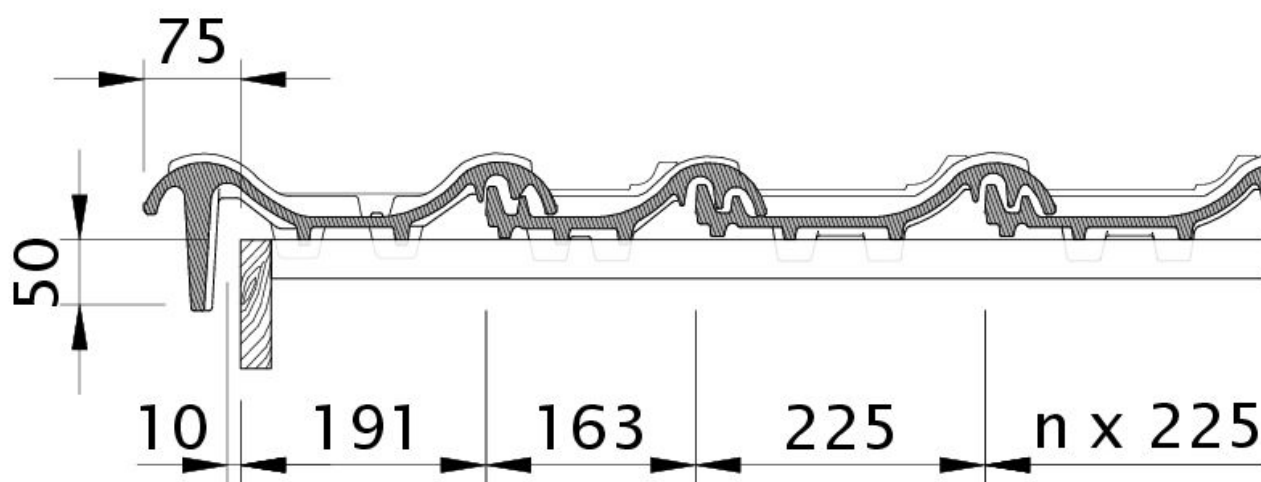

Technický výkres škridla PREMION OBL OBL



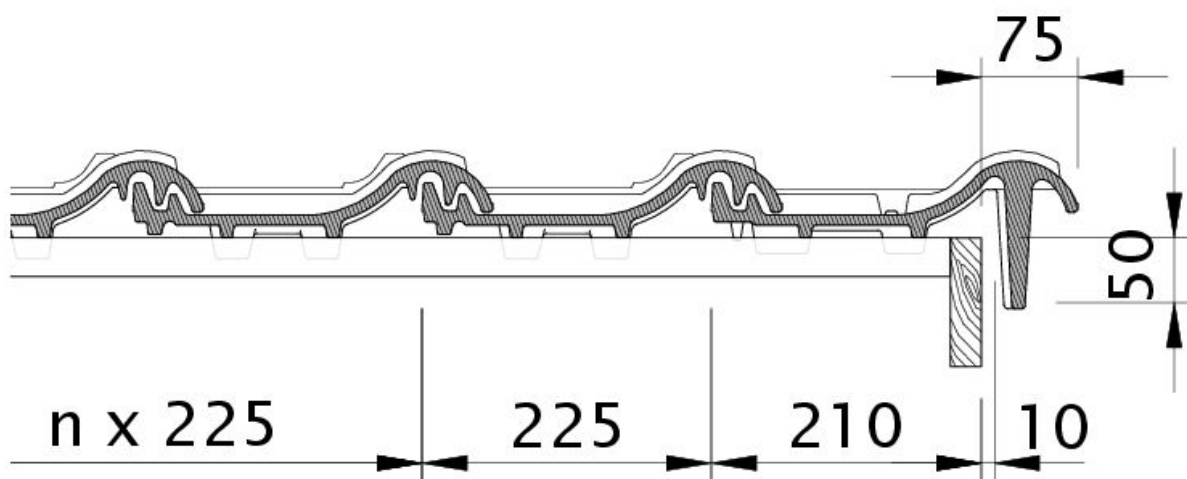

Technický výkres škridly PREMION OBR OBR

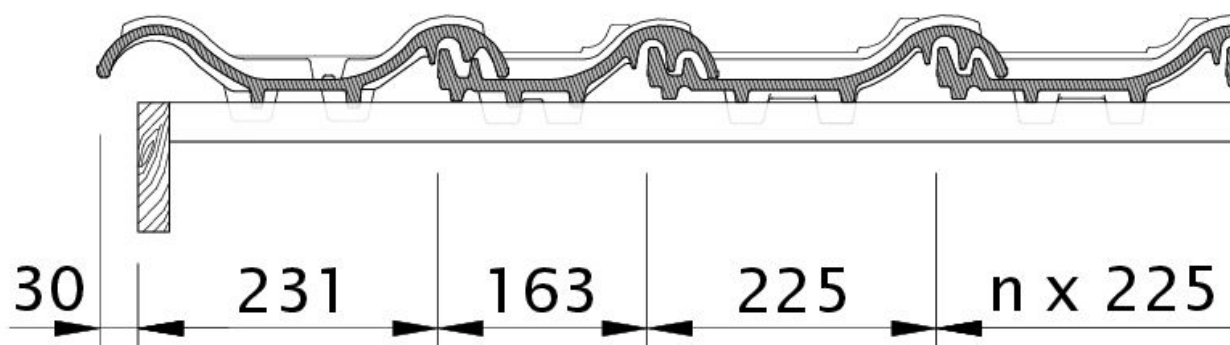

Technický výkres škridly PREMION OG krajná ľavá škridla s plechom a škridla s dvojitou vlnou ODL



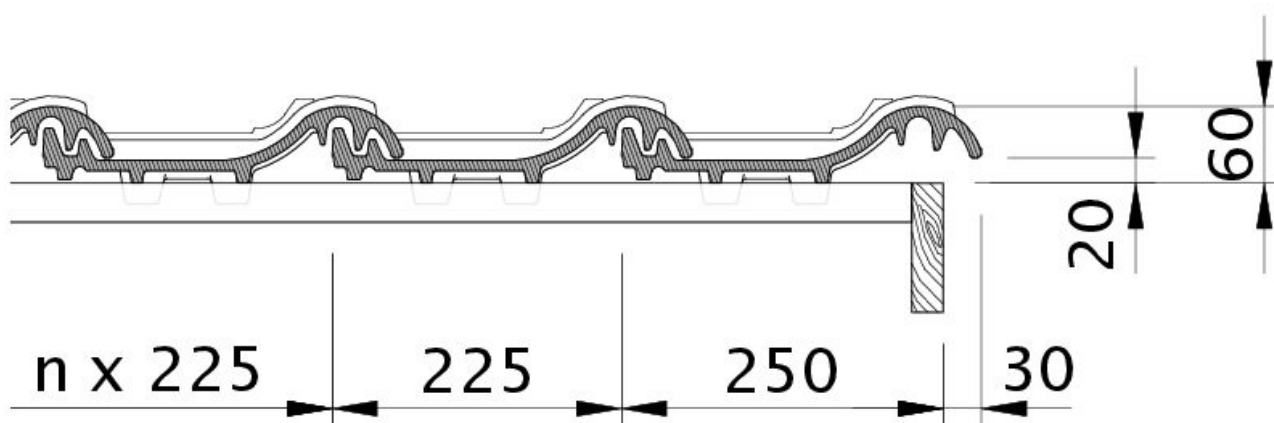

Technický výkres škridly PREMION OG krajná pravá škridla s plechom a škridla s dvojitou vlnou OFR

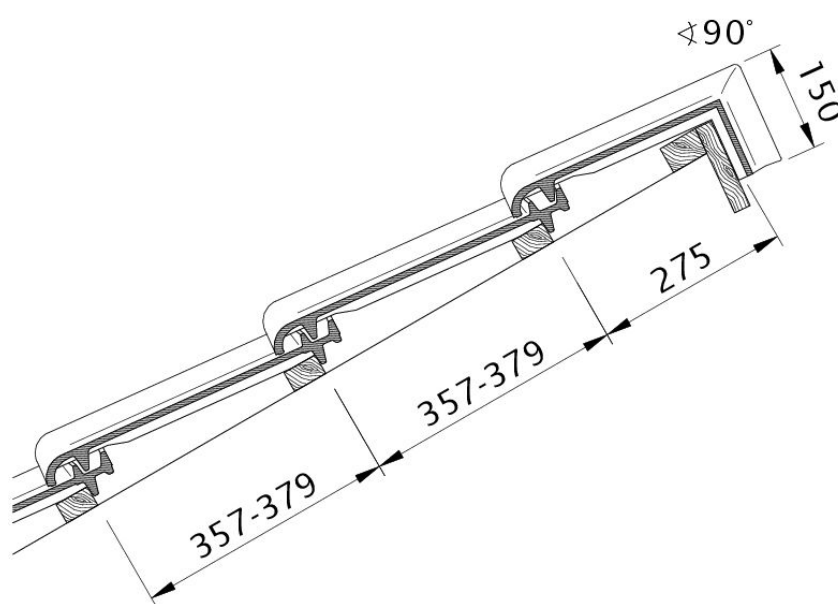

Technický výkres škridly PREMION PDA PDA



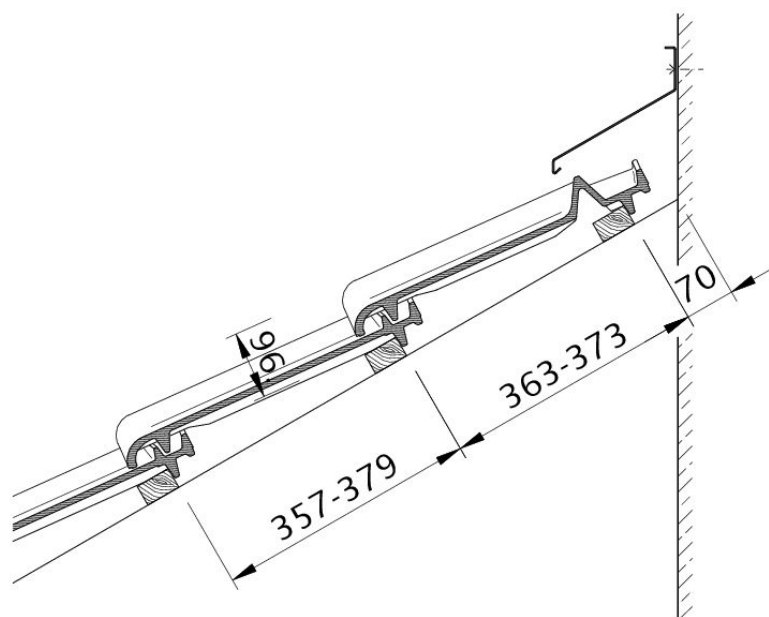

Technický výkres škridla PREMION WMF WMF

